



FILTER-MASTER
Filtration | Dépoussiérage

FICHE TECHNIQUE

VÉRIN DE MISE EN TENSION AC TOOL FILTER-MASTER®

L'outil de mise en tension AC TOOL FILTER-MASTER® est spécialement conçu pour assurer une mise en tension rapide, précise et sécurisée des manches filtrants, dans les systèmes de dépoussiérage à contre-pression ou à secouage mécanique.

Compatible avec l'ensemble des suspensions à goupille FILTER-MASTER®, il garantit un positionnement optimal des manches et une tension homogène, condition essentielle pour un décolmatage efficace et une durée de vie prolongée du média filtrant.



Fabriqué selon des standards rigoureux, l'AC TOOL FILTER-MASTER® est à ce jour le seul outil de sa catégorie à disposer du marquage CE, gage de conformité, de fiabilité et de sécurité d'utilisation sur site.

CARACTERISTIQUES

- ▶ Poids : ≤ 5 kg
- ▶ Niveau sonore : < 70 dBA
- ▶ Alimentation : raccordement sur réseau d'air comprimé
- ▶ Pression de service maximale : 6 bars



FILTER-MASTER
Filtration | Dépoussiérage

FICHE TECHNIQUE

VÉRIN DE MISE EN TENSION AC TOOL FILTER-MASTER®

VUE TECHNIQUE :

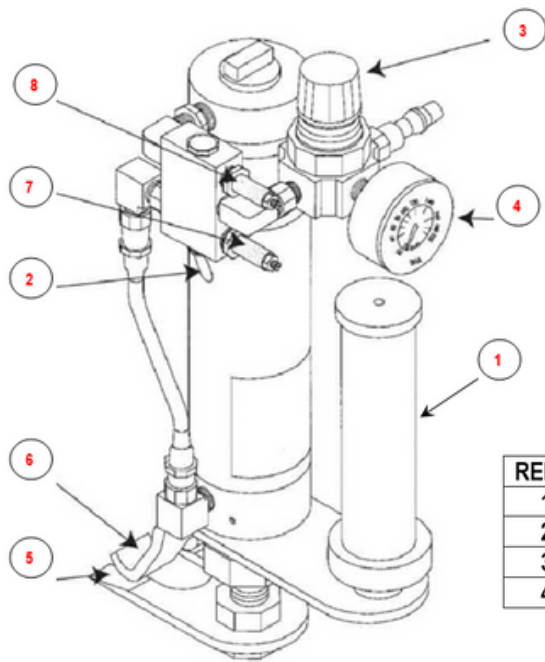

REP.	DESIGNATION	REP.	DESIGNATION
1	Poignée	5	Mâchoire basse
2	Actionneur	6	Mâchoire haute
3	Régulateur	7	Amortisseur course de sortie
4	Manomètre	8	Amortisseur course d'entrée

SUSPENSIONS FILTER-MASTER® COMPATIBLES :



FM008-S



FM005-S



FM003-S



FM004-S